

INNO-FOUR[®] VERFOLGERSCHINWERFER

575W HMI MIT ELLIPSENSPIEGEL-OPTIK



Dieser Verfolgerscheinwerfer vereint die einzigartigen optischen Eigenschaften des ETC Source Four™ Zoom mit der Brillanz einer HMI Lichtquelle. Und all das mit eleganten Lösungen wie Balance, mechanisches Dimmen und Farbsteuerung, vereint zu einem Verfolger für den Theaterbetrieb, der sich von allen heute erhältlichen abhebt.

LICHTAUSBEUTE ...

Der INNO FOUR[®] Verfolgerscheinwerfer basiert auf dem ETC Source Four™ Zoom und besticht durch seine Helligkeit und Lichtfarbe. Dadurch ist die Lichtausbeute der 575W HMI Lampe wesentlich effizienter als die einer 2500W HMI Lampe, eingebaut in einer Kondensoroptik.

GRÖSSE UND GEWICHT ...

Die Lichtstärke ist vergleichbar mit einem 2500W HMI Scheinwerfer, jedoch Größe und Gewicht signifikant geringer. Im Theater sowie Tourneebetrieb ist Platzbedarf und Gewicht von größter Bedeutung.

... UND ERST DIE LAUFENDEN KOSTEN!

Vergessen Sie bitte nicht, dass eine 575W HMI Lampe weniger als ein Viertel der Energie einer 2500W HMI Lampe benötigt. Von größter Bedeutung ist auch der Lampenpreis, die 575W Lampe ist um vieles billiger als die 2500W!

... BALANCIERT

Praktisch jeder, der den INNO FOUR[®] Verfolger schon verwendet hat, konnte sich mit großem Erstaunen von seiner leichten Handhabung überzeugen. Er ist eindeutig leichter zu steuern, als ein Verfolger mit doppeltem Volumen/Gewicht. Bestechend ist das Design des Ausgleichbügels, des Kugellagerkopfes und dem "coolen" Rohrgriff mit verstellbarem Gegengewicht.



INNO-FOUR[®] VERFOLGERSCHEINWERFER

575W HMI MIT ELLIPSENSPIEGEL-OPTIK

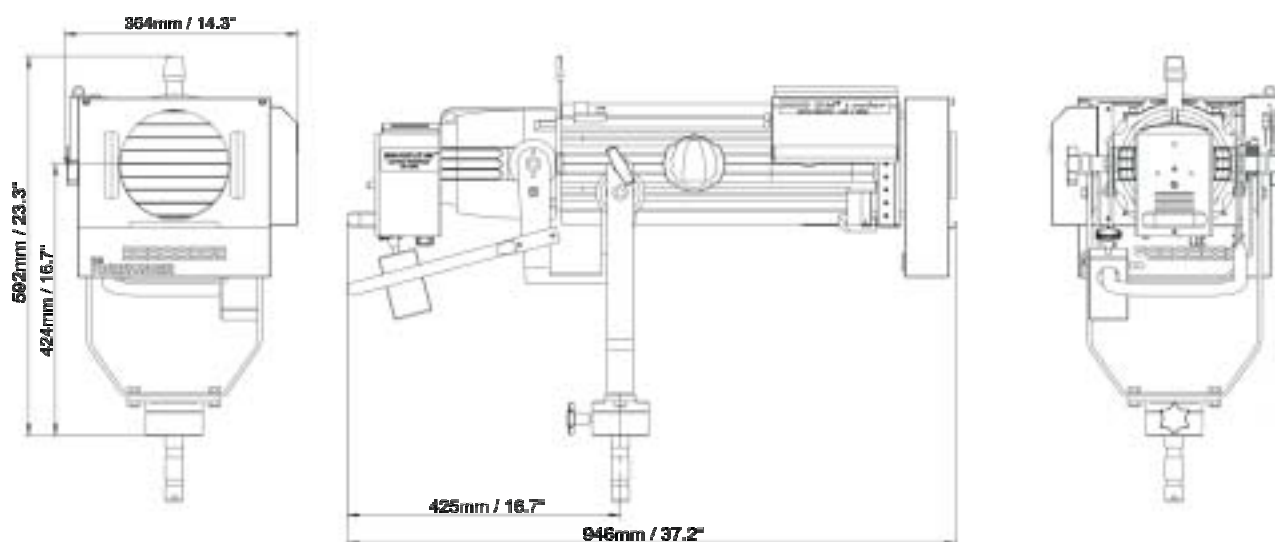

Der beste Theater-Verfolger seiner Klasse

- ✓ Scharfe und klare Optik des ETC Source Four™ Zoom
- ✓ Vorzüglich balancierbar mit großartigem Bewegungsgefühl
- ✓ Hellster Verfolgerscheinwerfer seiner Klasse - bei Weitem!
- ✓ Kompakte Abmessungen für geringes Platzangebot

Technische Daten

Das Verfolger-Set beinhaltet:

Leichten elektronischen Ballast, 90V - 260V,
DMX steuerbar 100% - 30%,
Elektronische Abdunklungsblende, DMX und manuelle
Steuerung
Farbroller, DMX und manuelle Steuerung, black-out
Kugellagerkopf und verstellbares Gegengewicht
Irisblende
575W HMI Lampe G22, 1000h

Optik

Elliptisches Optiksistem (keine Kondensorlinse)
2 Varianten: Zoom 15 - 30° / 25 - 50°
Licht Output/Leistung bei 15°:
- über 1.140.000cd - 2850 lux auf 20 m Distanz

Elektrik

Versorgung: 90V - 250V, 50 - 60Hz
Vorschaltgerät: DMX steuerbares elektronisches
Vorschaltgerät

Abmessungen

Länge: 946 mm inklusive Farbwechsler
Gewicht: 28 kg mit allem Zubehör
zuzüglich 3.6 kg - elektronisches Vorschaltgerät

Dimmen

Ultradünne mechanische 0 - 100% Blende
mit DMX & manueller Steuerung
DMX-Steuerung des elektronischen Vorschaltgerätes 100% - 30%
Ein/Aus - leiser Heiß-Start

Mechanik

Stahlrohr - Handgriff
Ausgleichsgewicht mit einstellbarem Gewicht für optimalen
Ausgleich bei jedem Verwendungswinkel.
Kugellagerkopf für horizontale Bewegung, Gleitlager für vertikale
Bewegung.
Stehende und hängende Montage möglich

Zubehör

Stativ
Flightcase

lighting innovation

Hermann Sorger GmbH
Museumstrasse 3b, A-1070 Vienna, Austria
Tel: +43 (1) 5265256, Fax: +43 (1) 5230968
office@lightinginnovation.at
www.lightinginnovation.at